

NACHHALTIGKEIT BEGINNT IM SCHUHREGAL

Pflege deine Schuhe, damit sie länger halten:
mit unseren Tipps und Tricks.



TIPPS UND TRICKS FÜR DEINE TRETER



Weisse Sneakers mit Backpulver reinigen

Im Verhältnis 1:1 ein wenig Spülmittel und Backpulver in ein Glas mit Wasser geben. Mit einer Bürste verrühren und die Lösung mit kreisenden Bewegungen auf den Verschmutzungen verteilen. Das Reinigungsmittel kann auch für den Stoff verwendet werden. Kurz einwirken lassen und den Schaum mit einem feuchten Tuch abwischen.

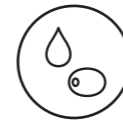

Lederschuhe putzen und einfetten

Bei richtiger Pflege sind Lederschuhe treue Begleiter. Nach dem Tragen Schuhspanner verwenden und die Schuhe 24 Stunden auslüften. Wenn die Schuhputzcreme leer ist, schafft ein kleiner Klecks Bodylotion oder Olivenöl Abhilfe. Schmutz entfernen und die Creme mit der Bürste vorsichtig ins Leder einmassieren.



Stoffschuhe mit Nagellackentferner reinigen

So kriegt man die Gummikappe der weissen Stoffturnschuhe wieder sauber. Mit etwas Nagellackentferner über die Verschmutzungen auf der Gummisohle reiben bis es wieder blitzt. Übrigens: Mit Nagellackentferner kann man auch die gelben Kleberückstände entfernen.



Stinkige Lederschuhe

Im Sommer neigen die Füße besonders zum Schwitzen. Oft ist die Folge ein miefiger Gestank, der aus den Schuhen strömt. Ein effektiver Geruchskiller sind trockene Teebeutel, die über Nacht in die Lederschuhe gelegt werden und eine frische Duftnote hinterlassen.

Vorname

Frau

Herr

Name

Strasse

Nr.

PLZ

Ort

Telefon

E-Mail

B

Nicht frankieren
Ne pas affranchir
Non affrancare

Geschäftsantwortsendung Invio commerciale risposta
Envoi commercial-réponse

Public Eye
Postfach
8021 Zürich

Public Eye

DIE ALTEN BEHALTEN

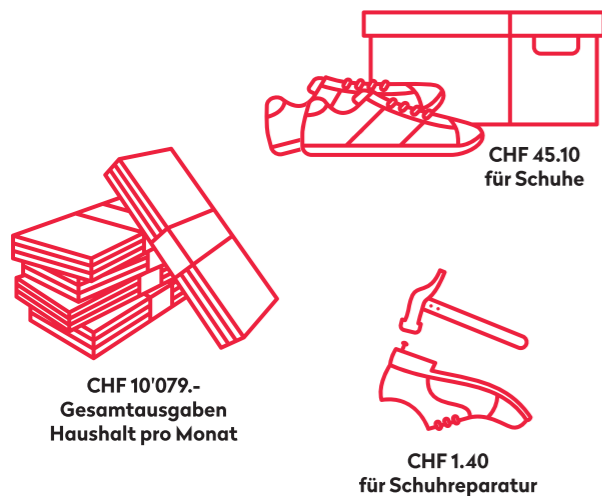

Im Durchschnitt kaufen sich Schweizerinnen und Schweizer jeden 2. Monat ein neues Paar Schuhe, oft zum Discountpreis. Für die Reparatur wird praktisch kein Geld ausgegeben, Schuhe werden eher weggeworfen. Dieses Verhalten hat verheerende Folgen für Mensch und Natur.

Unabhängig davon, wie schnell Schuhhersteller auf eine nachhaltige und faire Produktion umstellen, bewusster und weniger konsumieren ist der erste wichtige Schritt Richtung Nachhaltigkeit. Trage und pflege deine Schuhe so lange wie möglich. Wir helfen gerne dabei.

KLEINE SCHRITTE, GROSSE WIRKUNG

Die Lieferkette ist heute so kompliziert, dass es fast unmöglich ist, einen fairen Schuh zu kaufen. Trotzdem entscheiden wir mit unseren eigenen Füßen, ob wir Teil des sozial und ökologisch zerstörerischen Systems sein wollen. Einige Anregungen dazu.

- 1 Der Schuhmacher/die Schumacherin**
Lass deine Schuhe von Fachleuten reparieren.
- 2 Keine Wegwerfware**
Mit sorgfältiger Pflege bereiten Schuhe auf lange Zeit Freude.
- 3 Der Blick ins Regal**
Brauche ich wirklich wieder neue Schuhe?
- 4 Gebrauchte vs. neuwertig**
Auch im Secondhand-Shop gibt es tolle Ware.
- 5 Bewusst konsumieren**
Kaufe ich bei einem verantwortungsvollen Unternehmen?
- 6 Werde aktiv**
Frag bei deiner Lieblingsmarke nach, wo und wie dein Schuh hergestellt wurde.
- 7 Teile dein Wissen**
Informiere dein Umfeld über die Zustände in der Schuhbranche.

WIR ZEIGEN DIE KEHRSEITE



Public Eye kämpft gegen Ungerechtigkeiten, die ihren Ursprung auch in der Schweiz haben und setzt sich als unabhängiger Verein für die weltweite Achtung der Menschenrechte ein. Denn globale Gerechtigkeit beginnt bei uns.

Als Mitglied verleihst du unserer Stimme mehr Gewicht. Werde Teil unserer Bewegung. www.publiceye.ch

Public Eye

ICH MÖCHTE MEHR INFORMATIONEN:

■ Exemplare des Public Eye Magazins zum Thema Schuhe (gratis)

■ Probe-Abo bei Public Eye mit 3 Ausgaben des Public Eye Magazins

■ Newsletter bestellen.

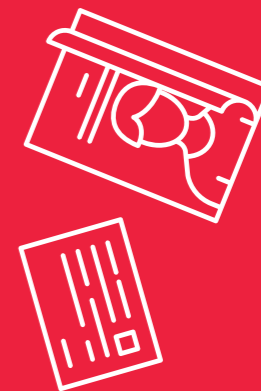

Public Eye